



CAFFEO® SOLO



Version 1.0
07/2009

Melitta Haushaltsprodukte
GmbH & Co. KG

D-32372 Minden

Bedienungsanleitung **Manual de Instrucciones**
Operating Instructions **Návod k obsluze**
Guide d'utilisation **Návod na použitie**
Gebruiksaanwijzing

DEUTSCH

ENGLISH

FRANÇAIS

NEDERLANDS

ESPAÑOL

ČESKY

SLOVENSKY

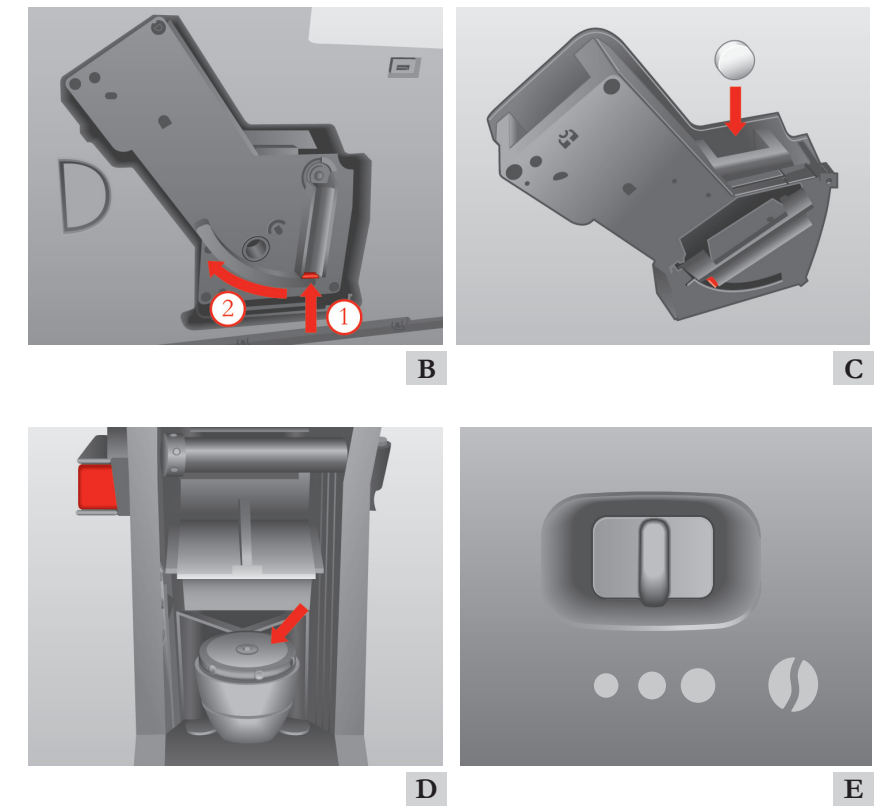
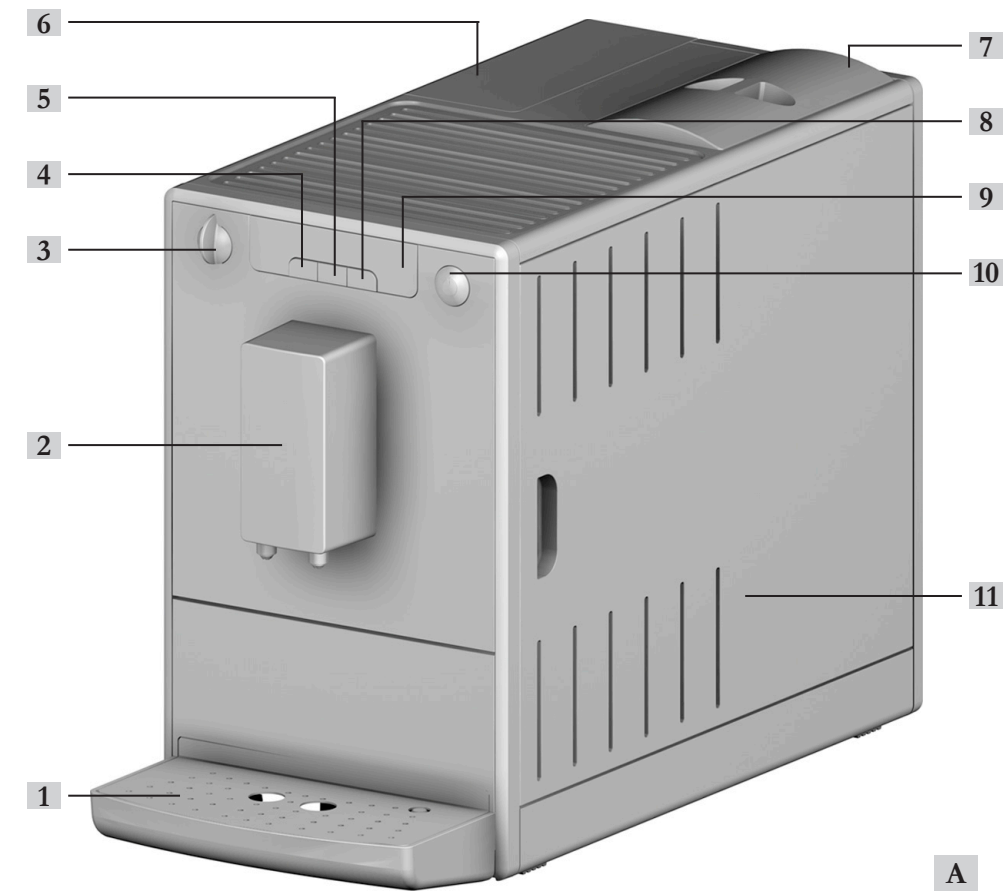



Geachte klant,

Van harte gefeliciteerd met de aankoop van uw Melitta® SOLO volautomatische koffieautomaat.

Het verheugt ons u als koffieliefhebber en Melitta® SOLO-genieter te mogen begroeten.

Met dit nieuwe kwaliteitsproduct Melitta® SOLO zult u vele bijzondere koffiemomenten beleven. Geniet met al uw zintuigen van uw favoriete koffie of espresso en laat u verwennen.

Lees voor lang gebruikszplezier van de Melitta® SOLO voor u en uw gasten deze gebruiksaanwijzing zorgvuldig door. Bewaar de gebruiksaanwijzing op een veilige plek.

Heeft u behoefte aan verdere informatie of heeft u nog vragen over dit product, neem dan direct contact op met ons* of bezoek ons op het internet op www.melitta.nl of www.melitta.be.

Wij wensen u nu veel plezier met de Melitta® SOLO.

Het Melitta® SOLO-team

NEDERLANDS

*Nederland: 0031 183 642 642

België: 0032 9 331 52 30

® Registered trademark of a company of the Melitta Group





Inhoudsopgave

Opmerkingen bij deze gebruiksaanwijzing	110
Symbolen in deze gebruiksaanwijzing	110
Reglementaire toepassing.....	111
Niet-reglementaire toepassing.....	111
Algemene veiligheidsinstructies	112
Beschrijving van het apparaat.....	113
Legenda bij afbeelding A	113
Display	114
Ingebruikname.....	115
Plaatsen.....	115
Aansluiten.....	116
Bonenreservoir vullen	116
Watertank vullen	117
Inschakelen	117
Koffiehoeveelheid instellen	118
Koffiesterkte instellen	118
Melitta Claris®-waterfilter plaatsen	119
Koffie/espresso bereiden	120
Één kopje koffie/espresso bereiden	120
Twee kopjes koffie/espresso bereiden.....	121
Uitschakelen en functies.....	122
Uitschakelen.....	122
Functies	122





Functies instellen.....	123
Waterhardheid instellen.....	123
Timer voor energiebesparende stand-by-modus instellen.....	124
Timer voor Auto Off-functie instellen.....	125
Zettemperatuur instellen.....	126
Terugzetten naar fabrieksinstellingen.....	127
Maalgraad instellen.....	128
Onderhoud.....	129
Algemene reiniging.....	129
Zetgroep reinigen.....	130
Geïntegreerd reinigingsprogramma.....	131
Geïntegreerd ontkalkingsprogramma.....	134
Vervoer en afvalverwijdering.....	136
Voorbereiding voor vervoer, vorstbescherming en maatregelen als het apparaat langere tijd niet wordt gebruikt.....	136
Storingen verhelpen.....	138



1 Opmerkingen bij deze gebruiksaanwijzing

Voor een betere oriëntatie vouwt u de openvouwbare pagina's aan de voor- en achterkant van deze gebruiksaanwijzing open.

Symbolen in deze gebruiksaanwijzing

De symbolen in deze gebruiksaanwijzing wijzen u op bijzondere gevaren bij het gebruik van uw Melitta® SOLO of geven u nuttige tips.

Waarschuwing!

Teksten met dit symbool bevatten informatie over de veiligheid en wijzen op mogelijke gevaren voor ongevallen of letsels.

Voorzichtig!

Teksten met dit symbool bevatten informatie over het vermijden van foutieve bediening en wijzen op mogelijke gevaren voor materiële schade.

Opmerking

Teksten met dit symbool bevatten waardevolle, aanvullende informatie over het gebruik van de Melitta® SOLO.





Reglementaire toepassing

De Melitta® SOLO is alleen bestemd voor bereiding van koffie en espresso.

De reglementaire toepassing omvat het volgende:

- dat u de gebruiksaanwijzing aandachtig leest, begrijpt en opvolgt.
- dat u de veiligheidsinstructies in acht neemt.
- dat u de Melitta® SOLO binnen de gebruiksomstandigheden bedient die in deze gebruiksaanwijzing beschreven is.

Niet-reglementaire toepassing

Niet-reglementaire toepassing is elk gebruik van de Melitta® SOLO anders dan in deze gebruiksaanwijzing beschreven.

Waarschuwing!

Door niet-reglementaire toepassing kunt u zich verwonden of zich verbranden aan heet water of stoom.

Opmerking

Melitta is niet aansprakelijk voor schade die het gevolg is van niet-reglementaire toepassing.



2 Algemene veiligheidsinstructies

Lees de onderstaande aanwijzingen alstublieft zorgvuldig door. Indien u de instructies niet opvolgt, kan dit uw eigen veiligheid en die van het apparaat reduceren.

Waarschuwing!

- Bewaar onder andere de volgende voorwerpen buiten het bereik van kinderen: verpakkingsmateriaal, kleine onderdelen.
- Alle personen die het apparaat gebruiken moeten zich van te voren met de bediening vertrouwd hebben gemaakt en op de hoogte zijn van mogelijke gevaren.
- Laat kinderen het apparaat nooit zonder toezicht gebruiken of in de buurt van het apparaat spelen.
- Het apparaat is niet geschikt om te worden gebruikt door personen (inclusief kinderen) met beperkte fysieke, sensorische of psychische vermogens of met gebrek aan ervaring en/of kennis, behalve wanneer zij door een persoon die voor hun veiligheid verantwoordelijk is, worden begeleid en van deze persoon aanwijzingen krijgen hoe het apparaat moet worden gebruikt.
- Gebruik het apparaat alleen wanneer het in een onberispelijke staat is.
- Probeer het apparaat nooit zelf te repareren. Neem voor eventuele reparaties uitsluitend contact op met de Melitta® Service-Hotline.
- Voer geen wijzigingen uit aan het apparaat, de onderdelen en de bijgeleverde accessoires.
- Dompel het apparaat nooit onder in water.
- Raak het apparaat nooit met natte of vochtige handen of voeten aan.
- Raak hete oppervlakken van het apparaat nooit aan.
- Raak de binnenkant van het toestel nooit aan als het in werking is.
- Open tijdens de werking nooit het rechter afdekpaneel, behalve wanneer u in deze gebruiksaanwijzing uitdrukkelijk hierom wordt verzocht.
- Volg ook de veiligheidsinstructies in de andere hoofdstukken van deze gebruiksaanwijzing op.











3 Beschrijving van het apparaat

Legenda bij afbeelding A

Afbeeldingsnummer	Toelichting
1	Lekbakje met kopjesplateau en residubak (inwendig) evenals vlotter (weergave voor vol lekbakje)
2	In hoogte verstelbare koffie-uitloop
3	Instelknop voor de koffiehoeveelheid
4	Instelknop voor bereiding van één kopje ☹
5	Instelknop voor bereiding van twee kopjes ☹
6	Watertank
7	Bonenreservoir
8	Instelknop koffiesterkte ☹
9	Display
10	Aan/Uit-knop ⏻
11	Rechter afdekpaneel (afneembaar, daarachter verstelling van de maalgraad, zetgroep en typeplaatje)



Display

Symbol	Betekenis	Weergave	Toelichting/verzoek
	Stand-by	knippert	Apparaat warmt op of koffiebereiding bezig.
		brandt	Apparaat is klaar voor gebruik.
	Melitta Claris®-waterfilter	brandt	Melitta Claris®-waterfilter vervangen
		knippert	Filtervervanging bezig
	Watertank	brandt	Watertank vullen
		knippert	Waterreservoir terug plaatsen
	Lekbakje en residubak	brandt	Lekbakje en residubak legen
		knippert	Lekbakje en residubak terugplaatsen
	Koffiesterkte	brandt	1 boon: mild 2 bonen: normaal 3 bonen: sterk
		knippert	Bonenreservoir vullen; het knipperen eindigt na de eerste koffiebereiding.
	Reinigen	brandt	Apparaat reinigen
		knippert	Geïntegreerd reinigingsprogramma wordt uitgevoerd.
	Ontkalken	brandt	Apparaat ontkalken
		knippert	Geïntegreerd ontkalkingsprogramma loopt.



Opmerking

Als alle symbolen op het display zwak branden, bevindt het apparaat zich in de energiebesparende stand-bymodus.





4 Ingebruikname

Voer de onderstaande stappen uit voordat u het apparaat in gebruik neemt.

Wanneer u deze punten hebt uitgevoerd, is het apparaat klaar voor gebruik. U kunt dan koffie zetten. Wij adviseren u de eerste 2 kopjes koffie na de eerste ingebruikname weg te gieten.

Plaatsen

- Plaats het apparaat op een stabiele, vlakke en droge ondergrond. Houd aan de zijkant een afstand van ongeveer 10 cm tot de muur en andere voorwerpen aan.
- De SOLO beschikt aan de achterkant van het apparaat over 2 rollen. Hiermee kan het apparaat nadat het aan de voorkant iets opgetild is, gemakkelijk worden verplaatst.

Voorzichtig!

- Plaats het apparaat nooit op hete oppervlakken of in vochtige ruimtes.
 - Vervoer of bewaar het apparaat niet in vervoersmiddelen of ruimtes met lage temperaturen omdat het restwater zou kunnen bevriezen, waardoor het apparaat wordt beschadigd. Volg de instructies op pagina 136 op.
- De residubak bevindt zich al in de lekbak. Let erop dat de lekbak tot aan de aanslag in het apparaat is geschoven.

Opmerkingen

- Bewaar het verpakkingsmateriaal inclusief het piepschuim voor vervoer en eventuele retourzendingen om transportschade te voorkomen.
- Het is heel normaal dat er voor de eerste ingebruikname koffie- en watersporen in de machine aanwezig zijn. Dat komt omdat het apparaat in de fabriek op correcte werking werd gecontroleerd.





Aansluiten

- Steek het netsnoer in een gearde veiligheidscontactdoos met een minimum zekering 10 A.

Waarschuwing!

Brandgevaar en gevaar voor elektrische schokken door verkeerde netspanning, verkeerde of beschadigde aansluitingen en netsnoer.

- Controleer of de netspanning overeenstemt met de spanning die op het typeplaatje van het apparaat is weergegeven. Het typeplaatje bevindt zich aan de rechterkant van het apparaat achter het afdekpaneel (afb. A, nr. 11).
- Controleer of het stopcontact aan de geldende normen voor elektrische veiligheid voldoet. Neem in geval van twijfel contact op met een electricien.
- Gebruik nooit een beschadigd netsnoer (beschadigde isolatie, blanke draden).
- Laat beschadigde netsnoeren gedurende de garantieperiode alleen door de fabrikant en daarna door gekwalificeerd vakpersoneel vervangen.

Bonenreservoir vullen

- Neem het deksel van het bonenreservoir en vul het reservoir met verse koffiebonen

Voorzichtig!

- Vul het bonenreservoir uitsluitend met koffiebonen.
 - Vul het bonenreservoir nooit met gemalen, gevriesdroogde of gekarameliseerde koffiebonen.
- Plaats het deksel op het reservoir.





Watertank vullen

- Klap het deksel van de watertank (afb. **A**, nr. **6**) omhoog en trek de watertank naar boven uit het apparaat.
- Vul de watertank tot aan het merkteken 'Max.' met vers water en plaats hem terug in het apparaat.



Opmerking

Als de watertank gedurende een proces (bijvoorbeeld gedurende de koffie-uitgifte) leegloopt, brandt het symbool voor de watertank. Het actieve proces wordt beëindigd en de watertank moet worden gevuld voordat opnieuw een proces wordt gestart.





Inschakelen



Voorzichtig!

Het apparaat mag alleen **zonder** Claris®-waterfilter en met volle watertank worden ingeschakeld.

- Plaats het Claris®-waterfilter pas na het inschakelen in de watertank.
- Vul de watertank **vóór** het inschakelen tot aan het merkteken 'Max.' met vers water.

- Plaats een bakje onder de uitloop.
- Druk op de Aan/Uit-knop  om het apparaat in te schakelen.
 - Het symbool 'Stand-by'  knippert. Het apparaat wordt opgewarmd. Na het opwarmen loopt water uit de uitloop in het bakje. Vervolgens branden het symbool 'Stand-by'  en de bonensymbolen .Het apparaat is klaar voor gebruik.



Opmerking

Bij de eerste ingebruikname ontsnappen eerst lucht en water uit het inwendige van het apparaat in het lekbakje.





Koffiehoeveelheid instellen

- Draai de instelknop voor de koffiehoeveelheid (afb. **A**, nr. **3**) om de afgegeven hoeveelheid traploos in te stellen (instelknop naar links: minder koffie, instelknop naar rechts: meer koffie).

Koffiehoeveelheid	Regelaar helemaal naar links	Regelaar in het midden	Regelaar helemaal naar rechts
bij bereiding van één kopje	30 ml	125 ml	220 ml
bij bereiding van twee kopjes	2 × 30 ml	2 × 125 ml	2 × 220 ml

Koffiesterkte instellen

- Druk meerdere malen op de instelknop voor koffiesterkte  om uit drie mogelijke sterktegraden te kiezen.
→ Uw keuze wordt door middel van de bonensymbolen  op het display weergegeven.

Weergave	Koffiesterkte
	mild
	normaal (fabrieksinstelling)
	sterk

- U kunt het koffiearoma ook via de instelling van de maalgraad veranderen. Zie hiervoor pagina 128.













5 Melitta Claris®-waterfilter plaatsen

Bij het apparaat wordt een Melitta Claris®-waterfilter geleverd voor het uifilteren van kalk. Plaats het pas na de eerste ingebruikname in het apparaat. Als u de filter gebruikt, hoeft u het apparaat minder vaak te ontkalken en wordt de waterhardheid automatisch ingesteld op 1 (zie hiervoor pagina 123). Door de veilige bescherming tegen verkalking wordt de levensduur van uw machine verlengd. De waterfilter moet regelmatig (elke 2 maanden) worden vervangen, uiterlijk echter als het symbool voor de waterfilter  op het display verschijnt.

Voorwaarde: Het apparaat is uitgeschakeld.

- Druk gelijktijdig de instelknop voor koffiesterkte  en de Aan/Uit-knop  in en houd beide knoppen langer dan 2 seconden ingedrukt.
 - Het symbool voor de waterfilter  knippert gedurende de vervanging van de waterfilter. Het symbool voor het lekbakje  brandt (werkwijze zie verder op deze pagina).
- Giet het lekbakje leeg en plaats het vervolgens terug.
 - Het symbool voor de watertank  brandt.
- Klap het deksel van de watertank omhoog en trek de watertank naar boven uit het apparaat.
- Giet de watertank leeg.
- Schroef het Melitta Claris®-waterfilter in de schroefdraad in de bodem van de watertank.
- Vul de watertank tot aan het merkteken 'Max.' met vers water en plaats hem terug in het apparaat.
- Druk op de instelknop voor koffiesterkte .
 - Het apparaat voert een automatische spoeling van de filter uit, waarbij heet water in het apparaat in het lekbakje stroomt. Vervolgens branden het symbool 'Stand-by'  en de bonensymbolen . Het apparaat is klaar voor gebruik en de waterhardheid is automatisch ingesteld op 1 (zie p. 21). Dit proces kan 2 tot 3 minuten duren.
- Giet het lekbakje leeg en plaats het vervolgens terug.









Opmerkingen

- De Melitta Claris®-waterfilter mag niet langdurig droog staan. Wij adviseren u, als u het apparaat langere tijd niet gebruikt, de Melitta Claris®-waterfilter in een glas water in de koelkast te bewaren.
- Na plaatsing van de Melitta Claris®-waterfilter wordt bij de eerste spoeling overtollige actieve kool uit de filter gespoeld. Dit kan een lichte grijze verkleuring van het spoelwater tot gevolg hebben. Vervolgens is het water weer helder.

6 Koffie/espresso bereiden

Één kopje koffie/espresso bereiden

Voorwaarde: Het apparaat is klaar voor gebruik.

- Plaats één kopje onder de uitloop.
- Druk op de instelknop voor koffiesterkte  om de koffiesterkte in te stellen.
- Draai de instelknop voor de koffiehoeveelheid (afb. **A**, nr. **3**) om de vulhoeveelheid voor het kopje in te stellen.
- Druk op de instelknop voor bereiding van één kopje .
 - Het maalproces en de uitgifte van koffie starten. Het symbool 'Stand-by'  knippert. De uitgifte wordt automatisch beëindigd als de ingestelde vulhoeveelheid is bereikt.
- Druk op de instelknop voor bereiding van één kopje  om de koffie-uitgifte vroegtijdig af te breken.









Opmerkingen

- Bij de eerste ingebruikname maalt de molen iets langer dan gewoonlijk.
- U kunt de vulhoeveelheid voor het kopje ook gedurende de koffiebereiding instellen. Minder koffie: draai de instelknop voor de koffiehoeveelheid naar links voor de gewenste hoeveelheid of totdat de bereiding stopt. Draai de instelknop naar rechts om meer koffie te zetten.

Twee kopjes koffie/espresso bereiden

Voorwaarde: Het apparaat is klaar voor gebruik.

- Plaats twee kopjes naast elkaar onder de uitloop.
- Druk op de instelknop voor koffiesterkte  om de koffiesterkte in te stellen.
- Draai de instelknop voor de koffiehoeveelheid (afb. **A**, nr. **3**) om de vulhoeveelheid voor de kopjes in te stellen.
- Druk op de instelknop voor bereiding van twee kopjes .
→ Het **dubbele** maalproces en de uitgifte van koffie starten. Het symbool 'Stand-by'  knippert. De uitgifte wordt automatisch beëindigd als de ingestelde vulhoeveelheid is bereikt.
- Druk op de instelknop voor bereiding van twee kopjes om de koffieuitgifte vroegtijdig af te breken .





Opmerkingen

- Bij de eerste ingebruikname maalt de molen iets langer dan gewoonlijk.
- U kunt de vulhoeveelheid voor de kopjes ook gedurende de koffiebereiding instellen. Minder koffie: draai de instelknop voor de koffiehoeveelheid naar links voor de gewenste hoeveelheid of totdat de bereiding stopt. Draai de instelknop naar rechts om meer koffie te zetten.







7 Uitschakelen en functies

Uitschakelen

- Plaats indien mogelijk een bakje onder de uitloop.
- Druk op de Aan/Uit-knop  om het apparaat uit te schakelen.
 - Het apparaat voert een automatische spoeling van de koffieweg uit, als van tevoren koffie werd bereid. De zetgroep gaat in de ruststand. Het symbool 'Stand-by'  gaat uit.

Functies

Modus	Herkenbaar aan	Wat is er mogelijk?
Gebruiksklaar	Symbool 'Stand-by'  en bonensymbolen  branden	Bedieningsfuncties voor bereiding van drankjes
Energiebesparende stand-by-modus	Symbolen op het display branden zwak	Beëindigen door drukken op de instelknop voor koffiesterkte 
Auto Off-functie	Display is donker, apparaat is stroomloos	Inschakelen door drukken op de Aan/Uit-knop 

Energiebesparende stand-by-modus

Het apparaat schakelt na de laatste activiteit automatisch (afhankelijk van de instelling) naar de energiebesparende stand-by-modus (de temperatuur van de verwarming wordt verlaagd om energie te sparen). U kunt de timer hiervoor op verschillende tijden instellen of de functie volledig uitschakelen. Zie hiervoor pagina 124.

Auto Off-functie

Het apparaat schakelt na de laatste actie automatisch uit (afhankelijk van de instelling). U kunt de timer hiervoor op verschillende tijden instellen. Zie hiervoor pagina 125.











8 Functies instellen





Waterhardheid instellen

Gebruik de bijgeleverde teststrook om de waterhardheid in uw regio vast te stellen. Lees de aanwijzingen op de verpakking van de teststrook. In de fabriek is een waterhardheid van 4 ingesteld. Als u de Melitta Claris®-waterfilter hebt geplaatst, is automatisch een waterhardheid van 1 ingesteld (zie pagina 119).



Voorwaarde: Het apparaat is klaar voor gebruik, het symbool 'Stand-by'  brandt.

Om de kwaliteit van het apparaat te behouden, stelt u de waterhardheid als volgt in:

- Druk tegelijk de instelknop voor bereiding van één kopje  en de instelknop voor bereiding van twee kopjes  en houd beide knoppen langer dan 2 seconden ingedrukt.
 - Het symbool 'Stand-by'  knippert snel.
 - Druk eenmaal op de instelknop voor bereiding van één kopje  om het menu voor instelling van de waterhardheid te openen.
 - Het symbool voor de waterfilter  brandt.
- Druk meerdere malen op de instelknop voor koffiesterkte  om uit vier mogelijke waterhardheden te kiezen.
 - Uw keuze van de waterhardheid volgens de tabel wordt door middel van de bonensymbolen  op het display aangegeven.

Waterhardheid	Kenmerken	°dH	°f
1: 	zacht	0-7,2°dH	0-13°f
2: 	middel	7,2-14°dH	13-25°f
3: 	hard	14-21,2°dH	25-38°f
4:  knipperen	zeer hard (fabrieksinstelling)	> 21,2°dH	> 38°f



- Druk op de Aan/Uit-knop  om de ingestelde waterhardheid te bevestigen.
 - Alle symbolen op het display knipperen kort ter bevestiging. Het apparaat is klaar voor gebruik, het symbool 'Stand-by'  brandt.



Opmerking







Als gedurende het instellen 60 seconden niet op een instelknop wordt gedrukt, schakelt het apparaat automatisch weer naar de stand-by-modus.

Timer voor energiebesparende stand-by-modus instellen

Meer informatie over de energiebesparende stand-by-modus vindt u op pagina 122. In de fabriek is de timer ingesteld op stand 1 (15 minuten).

Voorwaarde: Het apparaat is klaar voor gebruik, het symbool 'Stand-by'  brandt.

Stel de timer als volgt in:

- Druk tegelijk de instelknop voor bereiding van één kopje  en de instelknop voor bereiding van twee kopjes  en houd beide knoppen langer dan 2 seconden ingedrukt.
 - Het symbool 'Stand-by'  knippert snel.
- Druk **tweemaal** op de instelknop voor bereiding van één kopje  om het menu voor de energiebesparende stand-by-modus te openen.
 - Het symbool voor de watertank  brandt.
- Druk meerdere malen op de instelknop voor koffiesterkte  om uit de vier mogelijke tijden voor de timer te kiezen.





Weergave	Tijd
	15 minuten (fabrieksinstelling)
	30 minuten
	1 uur
knipperen	uit

- Druk op de Aan/Uit-knop om de ingestelde tijd te bevestigen.
→ Alle symbolen op het display knipperen kort ter bevestiging. Het apparaat is klaar voor gebruik, het symbool 'Stand-by' brandt.



Opmerking

Druk op de instelknop voor koffiesterkte om het apparaat uit de energiebesparende stand-bymodus te wekken. U kunt dan direct koffie bereiden.

Timer voor Auto Off-functie instellen

Meer informatie over de Auto Off-functie vindt u op pagina 122. In de fabriek is de timer ingesteld op stand 1 (1 uur).

Voorwaarde: Het apparaat is klaar voor gebruik, het symbool 'Stand-by' brandt.

Stel de timer als volgt in:



- Druk tegelijk de instelknop voor bereiding van één kopje en de instelknop voor bereiding van twee kopjes en houd beide knoppen langer dan 2 seconden ingedrukt.
→ Het symbool 'Stand-by' knippert.
- Druk **driemaal** op de instelknop voor bereiding van één kopje om het menu voor de Auto Off-functie te openen.







→ Het symbool voor het lekbakje  brandt.

- Druk meerdere malen op de instelknop voor koffiesterkte  om uit de vier mogelijke tijden voor de timer te kiezen.

Weergave	Tijd
	1 uur (fabrieksinstelling)
	2 uur
	4 uur
 knip- peren	8 uur





- Druk op de Aan/Uit-knop  om de ingestelde tijd te bevestigen.
→ Alle symbolen op het display knipperen kort ter bevestiging. Het apparaat is klaar voor gebruik, het symbool 'Stand-by'  brandt.

Zettemperatuur instellen

In de fabriek is de zettemperatuur ingesteld op stand 2 (midden).

Voorwaarde: Het apparaat is klaar voor gebruik, het symbool 'Stand-by'  brandt.



Stel de zettemperatuur naar uw wensen als volgt in:



- Druk tegelijk de instelknop voor bereiding van één kopje  en de instelknop voor bereiding van twee kopjes  en houd beide knoppen langer dan 2 seconden ingedrukt.
→ Het symbool 'Stand-by'  knippert.
- Druk **viermaal** op de instelknop voor bereiding van één kopje  om het menu voor de zettemperatuur te openen.
→ Het symbool voor reinigen  brandt.





- Druk meerdere malen op de instelknop voor koffiesterkte  om uit vier mogelijke zettemperaturen te kiezen.



Weergave	Zettemperatuur
	laag
	midden (fabrieksinstelling)
	hoog

- Druk op de Aan/Uit-knop  om de ingestelde zettemperatuur te bevestigen.
 - Alle symbolen op het display knipperen kort ter bevestiging. Het apparaat is klaar voor gebruik, het symbool 'Stand-by'  brandt.

Terugzetten naar fabrieksinstellingen

Voer de volgende stappen uit om het apparaat naar de fabrieksinstellingen terug te zetten:

Voorwaarde: Het apparaat is klaar voor gebruik, het symbool 'Stand-by'  brandt.

- Druk gelijktijdig de instelknop voor koffiesterkte  en de Aan/Uit-knop  in en houd beide knoppen langer dan 2 seconden ingedrukt.
 - Alle instellingen zijn nu op de fabrieksinstellingen teruggezet. Ter bevestiging knippert het symbool 'Stand-by'  kort.

Overzicht van de standaardinstellingen:

Funcie-instelling	Fabrieksinstelling
Waterhardheid	Waterhardheid 4
Energiebesparende stand-by-modus	Stand 1 (15 minuten)
Auto Off-functie	Stand 1 (1 uur)
Zettemperatuur	Stand 2 (midden)





Maalgraad instellen

De maalgraad werd voor de levering optimaal ingesteld. Wij adviseren u daarom, de maalgraad pas na ongeveer 1000 koffiebereidingen (ongeveer 1 jaar) opnieuw in te stellen.

U kunt de maalgraad alleen instellen, **terwijl** de molen draait. Stel de maalgraad dus direct na de start van de koffiebereiding in.

Als het koffiearoma niet intensief genoeg is, adviseren wij instelling van een fijnere maalgraad.

- Steek uw hand in de uitsparing aan de rechterkant van het apparaat (afb. **A**, nr. **11**) en trek het afdekpaneel naar rechts eraf.
- Start een normale koffiebereiding.
- **Terwijl de molen draait:** Zet de hendel in een van de drie standen (afb. **E**).
- Plaats de vier vergrendelingen van het afdekpaneel achter in het apparaat en zwenk het afdekpaneel naar links totdat ze vastklikt.

Stand van hendel	Maalgraad
links	fijner
midden	midden
rechts	grover





9 Onderhoud

Algemene reiniging

- Reinig de buitenkant van het apparaat met een zachte, vochtige doek en een universeel afwasmiddel.
- **Maak het lekbakje (afb. A, nr. 1) regelmatig leeg en schoon, uiterlijk als de vlotter bovenuit het kopjesplateau steekt.**
- Reinig de residubak regelmatig.

Voorzichtig!

- Gebruik geen microvezeldoekjes, schurende doekjes, sponsjes of reinigingsmiddelen om beschadigingen van het oppervlak van het apparaat te voorkomen,
- Reinig het lekbakje en de zetgroep niet in de vaatwasser omdat anders vervormingen kunnen ontstaan.

Opmerking

De residubak (afb. A, nr. 1) is vaatwasmachinebestendig en kan in de vaatwasmachine worden gereinigd. Bij veelvuldige reiniging in de vaatwasmachine kunnen er lichte kleurveranderingen aan de residubak ontstaan.



Zetgroep reinigen

Voorwaarde: Het apparaat is uitgeschakeld.



Opmerking

Voor een optimale bescherming van uw apparaat adviseren wij u de zetgroep eenmaal per week te reinigen.

- Steek uw hand in de uitsparing aan de rechterkant van het apparaat (afb. **A**, nr. **11**) en trek het afdekpaneel naar rechts eraf.
- Druk de rode knop op de greep van de zetgroep (afb. **B**, nr. **1**) in en draai de greep naar u toe tot aan de aanslag (ongeveer 75°).
- Trek de zetgroep aan de greep uit het apparaat.
- Laat de zetgroep in dezelfde staat (beweeg of verdraai de bestanddelen van de zetgroep niet).
- Spoel de zetgroep als geheel onder stromend water zorgvuldig aan alle kanten af. Let er vooral op dat het in afb. **F** weergegeven oppervlak vrij is van koffieresten. Plaats de zetgroep **niet** in de vaatwasmachine.
- Laat de zetgroep afdruipen.
- Verwijder eventueel koffieresten van de oppervlakken in de binnenkant van het apparaat waarop de zetgroep wordt geplaatst.
- Plaats de zetgroep weer in het apparaat en draai de greep van de zetgroep naar links tot aan de aanslag om de zetgroep te vergrendelen..
- Plaats de vier vergrendelingen van het afdekpaneel achter in het apparaat en zwenk deze naar links totdat ze vastklikt.





Geïntegreerd reinigingsprogramma





Het geïntegreerde reinigingsprogramma zorgt voor volledige verwijdering van afzettingen en vetresten die niet met de hand kunnen worden verwijderd. Het duurt in totaal ongeveer 15 minuten.

Voorwaarde: Het apparaat is uitgeschakeld.

Voorzichtig!



- Voer het geïntegreerde reinigingsprogramma elke 2 maanden of na ongeveer 200 gezette kopjes uit, uiterlijk echter als het symbool voor reinigen  op het display gaat branden.
- Gebruik alleen de reinigingstabs van Mellitta® voor volautomatische koffieautomaten. Deze tabs zijn exact afgestemd op de Melitta® SOLO. Wanneer u andere reinigingsmiddelen gebruikt, kan het apparaat beschadigd worden.

Voer het geïntegreerde reinigingsprogramma als volgt uit:

- 1 Klap het deksel van de watertank (afb. **A**, nr. **6**) omhoog en trek de watertank naar boven uit het apparaat. Vul de watertank tot aan het merkteken 'Max.' en plaats hem terug.
- 2 Druk gelijktijdig de instelknop voor bereiding van één kopje  en de Aan/Uit-knop  in en houd beide knoppen langer dan 2 seconden ingedrukt.
- 3 Gedurende dit hele proces knippert het symbool voor het reinigen . Het symbool voor het lekbakje  brandt.
- 4 Leeg het lekbakje en de residubak.
- 5 Plaats het lekbakje **zonder** de residubak terug en plaats de residubak onder de uitloop.
 - Er worden eerst twee automatische spoelingen uitgevoerd. Vervolgens brandt het symbool 'Stand-by' .
- 6 Steek uw hand in de uitsparing aan de rechterkant van het apparaat (afb. **A**, nr. **11**) en trek het afdepaneel naar rechts eraf.









- 7 Druk de rode knop op de greep van de zetgroep (afb. **B**, nr. **1**) in, houd hem ingedrukt en draai de greep naar u toe tot aan de aanslag (ongeveer 75°).
- 8 Trek de zetgroep aan de greep uit het apparaat.
→ Het symbool 'Stand-by'  en het symbool voor reinigen  knipperen afwisselend, zolang de zetgroep eruit genomen is.

! Voorzichtig!

Gevaar voor beschadiging van de zetgroep

- Neem de zetgroep gedurende het geïntegreerde reinigingsprogramma alleen uit op het hier genoemde tijdstip.

- 9 Laat de zetgroep in dezelfde staat (beweeg of verdraai de bestanddelen van de zetgroep niet).
- 10 Spoel de zetgroep als geheel onder stromend water zorgvuldig aan alle kanten af.
- 11 Laat de zetgroep afdruppen.
- 12 Leg een reinigingstab in de zetgroep (afb. **C**).
- 13 Plaats de zetgroep weer in het apparaat en draai de greep van de zetgroep naar links tot aan de aanslag om de zetgroep te vergrendelen.
→ Het symbool voor reinigen  blijft knipperen, het symbool 'Stand-by'  gaat uit. Het symbool voor de watertank  brandt.
- 14 Plaats de vier vergrendelingen van het afdekpaneel achter in het apparaat en zwenk het afdekpaneel naar links totdat ze vastklikt.
- 15 Klap het deksel van de watertank (afb. **A**, nr. **6**) omhoog en trek de watertank naar boven uit het apparaat. Vul de watertank tot aan het merkteken 'Max.' met vers leidingwater en plaats hem terug.
- 16 Schuif de koffie-uitloop (afb. **A**, nr. **2**) volledig naar onder.
- 17 Druk op de instelknop voor koffiesterkte  om het geïntegreerde reinigingsprogramma verder te zetten.





→ Het geïntegreerde reinigingsproces wordt voortgezet. Dit proces duurt ongeveer 5 minuten. Water stroomt uit de uitloop en in het apparaat in het lekbakje. Vervolgens brandt het symbool voor het lekbakje .

18 Klap het deksel van de watertank (afb. **A**, nr. **6**) omhoog en trek de watertank naar boven uit het apparaat. Vul de watertank tot aan het merkteken 'Max.' met vers leidingwater en plaats hem terug.

19 Leeg het lekbakje en de residubak.

20 Plaats het lekbakje **zonder** de residubak terug en plaats de residubak onder de uitloop.

→ Het geïntegreerde reinigingsproces wordt voortgezet. Dit proces duurt ongeveer 5 minuten. Water stroomt uit de uitloop en in het apparaat in het lekbakje. Vervolgens brandt het symbool voor het lekbakje .

21 Maak het lekbakje en de residubak leeg.

22 Plaats het lekbakje en de residubak weer terug.

→ Het symbool 'Stand-by'  brandt na een korte opwarmingsfase. Het apparaat is klaar voor gebruik.



Geïntegreerd ontkalkingsprogramma





Het geïntegreerde ontkalkingsprogramma verwijdert kalkresten in het inwendige van het apparaat. Het duurt in totaal ongeveer 25 minuten. Gedurende het totale proces knippert het symbool voor ontkalken .

Voorwaarde: Het apparaat is uitgeschakeld. Verwijder – indien aanwezig – voor het ontkalken de Melitta Claris®-waterfilter uit de watertank (zie pagina 119).

Voorzichtig!

- Voer het geïntegreerde ontkalkingsprogramma elke 3 maanden uit of als het symbool voor ontkalken  op het display gaat branden.
- Gebruik alleen de speciale ontkalker van Melitta® voor volautomatische koffieautomaten. Deze ontkalker is exact afgestemd op de Melitta® SOLO.
- Gebruik nooit azijn of andere ontkalkingsmiddelen.

Voer het geïntegreerde ontkalkingsprogramma als volgt uit:

- 1 Druk gelijktijdig de instelknop voor bereiding van twee kopjes  en de Aan/Uit-knop  in en houd beide knoppen langer dan 2 seconden ingedrukt.
 - Het symbool voor ontkalken  knippert en het symbool voor het lekbakje  brandt.
- 2 Giet het lekbakje leeg en plaats het vervolgens terug.
 - Het symbool voor de watertank  brandt.
- 3 Klap het deksel van de watertank (afb. **A**, nr. **6**) omhoog en trek de watertank naar boven uit het apparaat.
- 4 Giet de ontkalker in een apart bakje met 0,5 l heet water. Roer de ontkalker (bijvoorbeeld met een lange lepel) erin. Zodra de ontkalker volledig opgelost is, giet u de ontkalkeroplossing in de watertank.
- 5 Plaats de watertank terug.











Waarschuwing!

Gevaar voor irritaties van de huid door ontkalker

Let op de veiligheidsinstructies en de aangegeven hoeveelheden op de verpakking van de ontkalker.

- 6 Druk op de instelknop voor koffiesterkte  om het geïntegreerde ontkalkingsprogramma te starten
 - Het geïntegreerde ontkalkingsprogramma wordt gestart. Water stroomt in meerdere intervallen in het inwendige van het apparaat in het lekbakje. Dit proces duurt ongeveer 15 minuten. Vervolgens brandt het symbool voor het lekbakje .
- 7 Giet het lekbakje leeg en plaats het vervolgens terug.
 - Het symbool voor de watertank  brandt.
- 8 Spoel de watertank uit en vul hem tot aan het merkteken 'Max.' met leidingwater.
- 9 Druk op de instelknop voor koffiesterkte  om het geïntegreerde ontkalkingsprogramma voort te zetten.
 - Water stroomt uit de uitloop en in het apparaat in het lekbakje. Dit proces duurt ongeveer 5 minuten. Vervolgens brandt het symbool voor het lekbakje .
- 10 Giet het lekbakje leeg en plaats het vervolgens terug.
 - Het symbool 'Stand-by'  brandt na een korte opwarmingsfase. Het apparaat is klaar voor gebruik.
- 11 Plaats de Melitta Claris®-waterfilter weer in de watertank.







10 Vervoer en afvalverwijdering

Vorbereiding voor vervoer, vorstbescherming en maatregelen als het apparaat langere tijd niet wordt gebruikt

Apparaat ontluichten

Wij adviseren om het apparaat te ontluichten als het langere tijd niet wordt gebruikt. Het apparaat is vervolgens ook beschermd tegen vorstschade.

Voorwaarde: Het apparaat is klaar voor gebruik.

- Neem de Melitta Claris®-waterfilter uit de watertank.
- Druk gelijktijdig de instelknop voor bereiding van één kopje  en de Aan/Uit-knop  in en houd beide knoppen langer dan 2 seconden ingedrukt.
 - Het symbool 'Stand-by'  knippert gedurende een korte opwarmingsfase. Vervolgens brandt het symbool voor de watertank .
- Klap het deksel van de watertank (afb. **A**, nr. **6**) omhoog en trek de watertank naar boven uit het apparaat.
- Druk op de instelknop voor koffiesterkte .
- Het apparaat wordt automatisch van binnen uitgestoomd. Vervolgens schakelt het apparaat automatisch uit.
- Plaats de lege watertank terug.



Opmerking

De Melitta Claris®-waterfilter mag niet langdurig droog staan. Wij adviseren u, als u het apparaat langere tijd niet gebruikt, de Melitta Claris®-waterfilter in een glas water in de koelkast te bewaren.





Vervoer

- Ontlucht het apparaat (zie pagina 136).
- Maak het lekbakje en de residubak leeg en reinig ze.
- Maak de watertank en het bonenreservoir leeg. Zuig bonen die diep in het reservoir zitten indien nodig met een stofzuiger eruit.
- Neem de Melitta claris®-waterfilter uit de watertank.
- Reinig de zetgroep (zie pagina 130).
- Vervoer het apparaat indien mogelijk in de originele verpakking inclusief piepschuim om transportschade te vermijden.

Voorzichtig!



Vervoer of bewaar het apparaat niet in verkeersmiddelen of ruimten met lage temperaturen omdat het restwater zou kunnen bevriezen of condenseren waardoor het apparaat beschadigd wordt.

Afvalverwijdering

- Breng het apparaat naar een geschikt inzamelpunt.



11 Storingen verhelpen

Storing	Oorzaak	Maatregel
Koffie loopt slechts druppelsgewijze	Maalgraad te fijn	Maalgraad grover instellen Zetgroep reinigen Indien nodig ontkalken Indien nodig geïntegreerd reinigingsprogramma uitvoeren
Koffie loopt niet	Watertank niet gevuld of niet correct in het apparaat gezet	Watertank vullen en op juiste montage letten
	Zetgroep is verstopt	Zetgroep reinigen
Molen maalt geen koffiebonen	Bonen vallen niet in het maalwerk (bonen bevatten te veel olie)	Licht op het bonenreservoir tikken
	Vreemd voorwerp in de molen	Contact opnemen met de hotline
Molen maakt veel lawaai	Vreemd voorwerp in de molen	Contact opnemen met de hotline
De bonensymbolen  knipperen hoewel het bonenreservoir gevuld is.	Niet toereikend gemalen koffiebonen in de zetgroep	Instelknop voor bereiding van één kopje  of bereiding van twee kopjes  indrukken





Storing	Oorzaak	Maatregel
De zetgroep kan na het uitnemen niet meer worden teruggeplaatst.	De zetgroep is niet op de juiste manier vergrendeld.	Controleer of de greep voor vergrendeling van de zetgroep op de juiste manier vergrendeld is.
	De aandrijving bevindt zich niet op de juiste plaats.	Schakel het apparaat UIT en weer IN en druk vervolgens tegelijk de instelknoppen voor bereiding van een kopje/twee kopjes langer dan 2 seconden in. De aandrijving beweegt naar de juiste plaats. Plaats vervolgens de zetgroep terug en controleer of de vergrendeling klopt.
Instelknoppen voor bereiding van één kopje/twee kopjes knipperen afwisselend met de Aan/Uit-knop.	Zetgroep ontbreekt of is niet op de juiste manier geplaatst	Zetgroep op de juiste manier plaatsen
	Zetkamer te ver gevuld	Apparaat met Aan/Uit-knop uit- en weer inschakelen (indien nodig meermaals) totdat de stand-by-modus wordt weergegeven
Continu knipperen van alle instelknoppen	Systeemfout	Apparaat met de Aan/Uit-knop uit- en weer inschakelen. Als dit niet het gewenste resultaat oplevert, neem dan contact op met de hotline.

Neem bij verdere vragen contact op met onze servicehotline op het telefoonnummer 0183/642 642.

